

AS-E

Alpha-seriens syrgasgeneratorer producerar mellan 0,56 till 141,58 m³ (20 till 5 000 ft³) syrgas per timme, med upp till 95,5% syrgaskoncentration.

Med el och tryckluft inkopplat kan dessa pålitliga maskiner förse vilken applikation som helst med syrgas.



Specifikation

Produktegenskaper	
Flöde	4,21-5,13 Nm ³ /h (160-195 SCFH) ¹
Tryck	310-448 kPa (45-65 psig) ¹
Produktkoncentration (nominell)	93%
Daggpunkt	-73 °C (-100 °F)
Storlek (L x B x H) (nominell)	84 x 69 x 173 mm (33 x 27 x 68 in)
Vikt	327 kg (721 lb)
Anslutningar ²	
Tryckluftsintag	½" FNPT
Produktens gasutlopp	¾" FNPT
Driftmiljö	
	Placera syrgasgeneratorn i ett välventilerat utrymme som är skyddat från väder och vind och håller en temperatur mellan 4 °C (40 °F) och 40 °C (104 °F)
Tryckluftskrav	
	Flöde: Se tabellen på nästa sida. Ren och torr "industriluft" (klass 5.6.5 enligt ISO 8573.1) Tryck: 621 kPa (90 psi) min Temperatur: 50 °C (122 °F) max
Effektkrav (enfas)	
	120 V ~ ±10%, 50/60 Hz, 3.0 A eller 220 V ~ ±10%, 50/60 Hz, 0.5 A

Syrgas- generator

Specifikation

227 Liter/60 gallon syrgasmottagare, egenskaper

Storlek (Dia. x H)	65 x 131 cm (26 x 52 in)
Vikt	72 kg (159 lb)

¹ Nm³ (Normalkubikmeter) gas mäts vid 1 atmosfär och 0°C / SCF (Standard kubikfot) gas mäts vid 1 atmosfär och 70°F.

² Slang- och gällande adaptrar ingår med valfria fabrikslevererade tillbehörssatser.

Vanliga användningsområden

Medicinskt

- Sjukhusssystem

Tillverkning

- Tillskärning/hårdlödning/lödning
- Termisk/kemisk oxidation

Miljö

- Ozon (generator) matningsgas
- Miljösanering
- Avfall/vattenbehandling

Glasindustri

- Glasarbete/tillverkning/glasblåsning

Annat

- Fiskodling

Egenskaper

- Producerar syre från en extern tryckluftkälla
- Tillval NEMA 4 pekskärm-kontrollpanel med integrerad syrgaskoncentrationsmonitor
- Mikroprocessorstyrd
- Låg driftskostnad
- Automatisk och oövervakad drift
- Enkel att installera och underhålla

Elektravägen 53
SE-126 30 Hägersten, Sweden
+46 10 252 30 00
www.ozonotech.com



© Ozonotech

ozonotech.
a MELLIFIQ brand

Syrgas- generator

Beställningsinformation

Modell	Artikelnr.	Beskrivning
AS-E	AS103-1	120 V ~ ±10%, 50/60 Hz ¹
	AS103-2	220 V ~ ±10%, 50/60 Hz ¹
	AS103-3	Med NEMA 4 tryckvakt, 120 V ~ ±10%, 50/60 Hz ¹
	AS103-4	Med NEMA 4 tryckvakt, 220 V ~ ±10%, 50/60 Hz ¹
	AS103-7	Med HMI NEMA 4 pekskärm och syrgas- koncentrationsmonitor, 120 V ~ ±10%, 50/60 Hz ¹
	AS103-8	Med HMI NEMA 4 pekskärm och syrgas- koncentrationsmonitor, 220 V ~ ±10%, 50/60 Hz ¹
	AS103-9	Med CE-kärl, 220 V ~ ±10%, 50/60 Hz ¹
	AS103-10	Med NEMA 4 tryckvakt/lokal fjärrstyrd TILL/FRÅN, 120 V ~ ±10%, 50/60 Hz ¹
	AS103-11	Med NEMA 4 tryckvakt/lokal fjärrstyrd TILL/FRÅN, 220 V ~ ±10%, 50/60 Hz ¹
	AS103-12	Med syrgaskoncentrationsmonitor (LED- indikator), 120 V ~ ±10%, 50/60 Hz ¹
	AS103-13	Med syrgaskoncentrationsmonitor (LED- indikator), 220 V ~ ±10%, 50/60 Hz ¹
	AS103-16	Med CE-godkända kärl, 220 V ~ ±10%, 50/60 Hz ¹
	Tillbehör	TA150-1
KI412-1		Tillbehörspaket (sammanbindande slangar/kopplingar och syrgasregulator)
KI412-3		Tillbehörspaket (HMI, sammankopplande slangar/kopplingar, avstängningsventiler med syrgasregulator och syrgasfilter)
KI475-1		Tillbehörspaket (syrgasslang – syrgasregulator till användningspunkt)
KI404-2		Tillbehörspaket (manuell omkoppling grenrör för cylinderbackup)

Elektravägen 53
SE-126 30 Hägersten, Sweden
+46 10 252 30 00
www.ozonotech.com



© Ozonotech

ozonotech.
a MELLIFIQ brand

Syrgas- generator

Beställningsinformation

Leveransinformation	AS-E	227 Liters/60 gallon syrgasmottagare
Klass	92.5	70
Klassificeringsnummer	8421.39.8040	7311.00.0000
Storlek (L x B x H)	86 x 107 x 211 cm (34 x 42 x 83 in) med tillbehörspaket, wellpappemballage 86 x 104 x 216 cm (34 x 41 x 85 in) med tillbehörspaket, träemballage 86 x 104 x 216 cm (34 x 41 x 85 in) med tillbehörspaket och CE-bäddar, träemballage 97 x 218 x 94 cm (38 x 86 x 37 in) med CE-bäddar, horisontella	71 x 76 x 142 cm (28 x 30 x 56 in)
Bruttovikt	346 kg (762 lb) med tillbehörspaket, wellpappemballage 401 kg (885 lb) med tillbehörspaket, träemballage 415 kg (916 lb) med tillbehörspaket och CE-bäddar, träemballage 499 kg (1 099 lb) med CE-bäddar, horisontella	80 kg (177 lb)

¹ Specificera syrgasflöde och tryck vid beställning.

En oskyddad eller otillräckligt ventilerad omgivning, eller felaktig matning kan skada syrgasgeneratoren. Alla prestandamätningar är baserade på en omgivningstemperatur på upp till 38°C (100°F), en höjd på upp till 304,8 meter (1 000 fot) och 80% relativ fuktighet.

Elektravägen 53
SE-126 30 Hägersten, Sweden
+46 10 252 30 00
www.ozonotech.com



© Ozonotech

ozonotech.
a MELLIFIQ brand

Syrgas- generator

Model AS-E syrgasgenerator
matningsluftskrav**
(93% nominell syrgas)

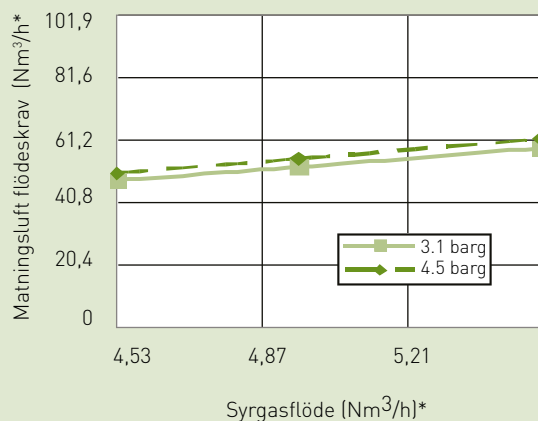

*Nm³ (Normal kubikmeter) gas mäts vid 1 atmosfär och 0 °C
**Tidsvägt genomsnitt. Kontakta fabriken för dimensioneringhjälp för luftkompressor.

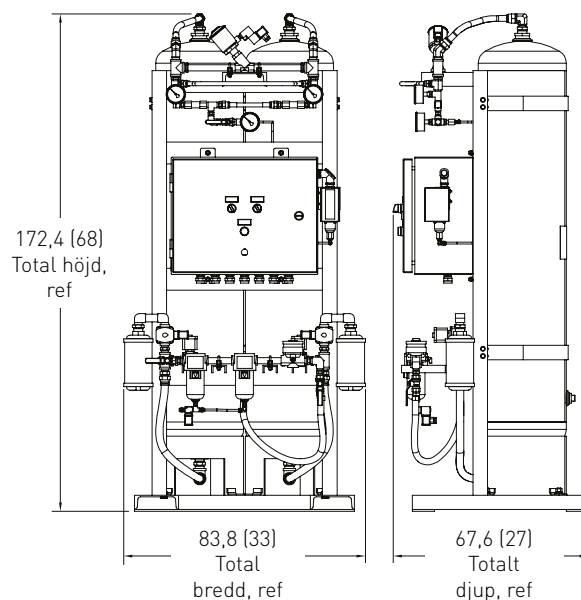

Obs: Alla mått är nominella

Elektravägen 53
SE-126 30 Hägersten, Sweden
+46 10 252 30 00
www.ozonotech.com



© Ozonotech

ozonotech.
a MELLIFIQ brand